



**EXCAVADORA  
MEN7**

**MICHIGAN<sup>®</sup>**

# EXCAVADORA MEN7

# MICHIGAN

## CARACTERISTICAS GENERALES

Peso Operativo	6000 Kg
Potencia del Motor	50 Kw / 67 Hp
Capacidad del cucharon	0,2 - 0,3 M <sup>3</sup>
Velocidad de traslado	25 Km/h
Longitud de la pluma	3300 mm
Longitud del brazo	1850 mm
Velocidad maxima de oscilacion	11 rpm
Capacidad de pendiente	30° (58%)
Tipo de neumaticos	7.50-16
Maxima fuerza de traccion	45 kN

## MOTOR

Fabricante / Modelo	4D35G
Norma de Emisión	Emisión de etapa 2
Tipo de Motor	Motor MDI fuerte y potente. Refrigerado por agua, cuatro tiempos.
Potencia Nominal	48 KW (64HP) / 2200RPM
Desplazamiento	3.621 L
Consumo de combustible	4 L/H
Capacidad de tanque	110 L

## CONFIGURACION

Valvula principal	Unidad múltiple
Bomba principal	Tipo de pistón
Motor oscilante	Tipo de pistón
Caja de cambios	MT 5 velocidades
Motor de viaje	Heavy duty

## CARACTERISTICAS DE LA MAQUINA

- Filtros duales de aire y combustible de alta eficiencia.
- Sistema de enfriamiento del radiador en paralelo.
- Sistema hidráulico de alta eficiencia y ahorro de energía.
- Monitor LCD y Sistema de Monitoreo Electrónico Avanzado.
- Cabina Segura y Confortable, Diseño Ergonómico.
- El dispositivo de trabajo adopta acero estructural de baja aleación y alta resistencia.
- Estándar con topadora trasera, aire acondicionado.

# EXCAVADORA MEN7

## CARACTERÍSTICAS ESPECÍFICAS

## DIMENSIONES

<b>A</b>	Largo	5800 MM
<b>B</b>	Ancho	2100 MM
<b>C</b>	Alto	2850 MM
<b>D</b>	Despeje de cabina	1060 MM
<b>E</b>	Despeje del suelo	250 MM
<b>F</b>	Distancia del centro a fin de cabina	1775 MM
<b>G</b>	Distancia entre ejes	2400 MM
<b>H</b>	Trocha	1660/1580 MM
<b>A1</b>	Alcance máximo de excavación	6100 MM
<b>B1</b>	Alcance máximo de excavación en el suelo	5910 MM
<b>C1</b>	Altura máxima de excavación	6870 MM
<b>D1</b>	Maxima altura de descarga	4860 MM
<b>E1</b>	Maxima profundidad de excavación	3300 MM
<b>F1</b>	Maxima profundidad de excavación vertical	2900 MM
<b>G1</b>	Radio de trabajo	2300 MM

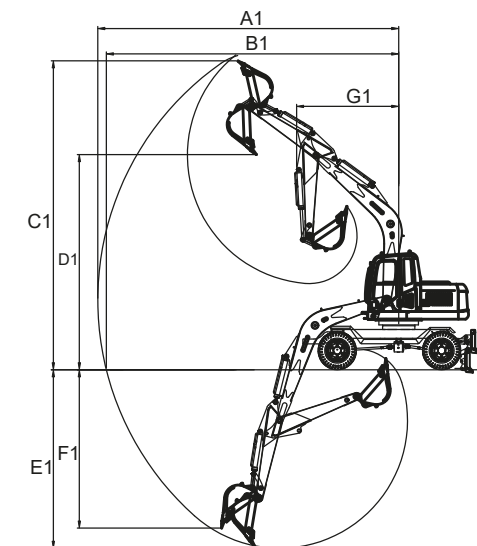
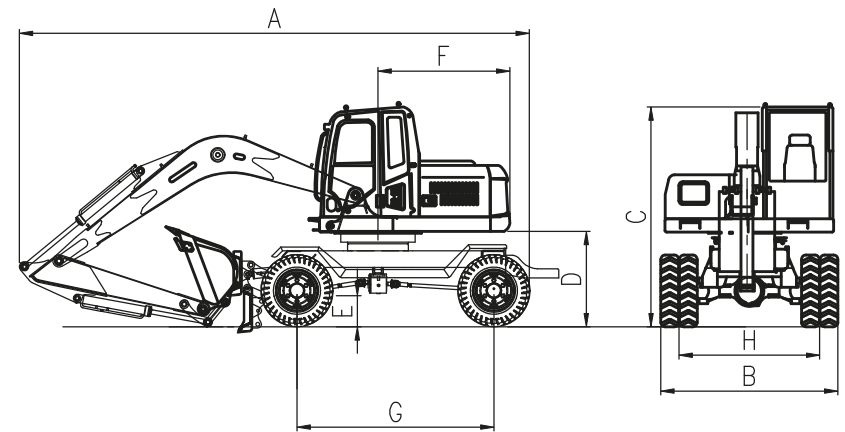

**MICHIGAN**